

# 卓上荷重試験機 FTNシリーズ

破壊強度・引張・圧縮・コネクタ挿抜・剥離等の試験に最適



## 特長

- コンパクトな卓上型
- ロードセル一体型
- ソフトウェア付属
- アナログ出力±10V(荷重)
- マルチ電源対応 AC100V～AC240V
- 3chのロードセル校正チャンネル搭載
- 剥離試験専用機も用意(FTN4-15A)
- 安全カバー(オプション)

## 概要

本機は2kNまでの圧縮・引張荷重試験を目的とした、ロードセルアンプ内蔵の一体型荷重試験機です。

荷重および変位設定による制御（反転・停止）が可能で、破断検出機能も搭載しています。

動作指令およびデータ収集は付属のソフトウェアでおこなえます。

結果ファイルはCSV形式にて出力します。

FTN1-13Aは容量500N（測定速度範囲5～300mm/min）と、容量2kN（測定速度範囲5～125mm/min）の2機種を用意しております。

また、剥離試験に特化したモデルFTN4-15Aもございます。

## 治具

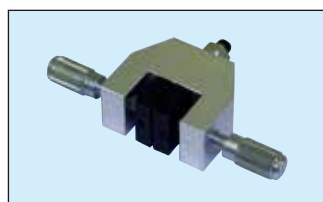

MODEL-201  
小型平型チャック

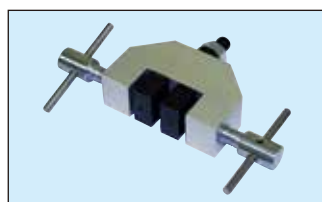

MODEL-203  
平型チャック



MODEL-212  
クサビ型チャック

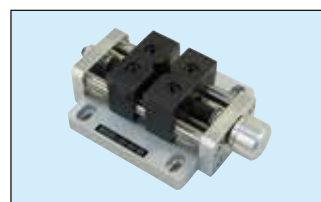

MODEL-220-50-45  
小型両開きバイス



MODEL-228G-10～40/228H-10～40  
フィルムチャック  
G:ゴム H:サンドペーパー

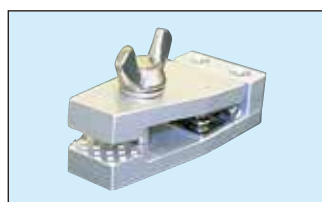

MODEL-231  
万能チャック

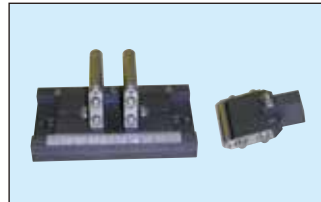

CB50-U3-D3  
3点曲げ治具

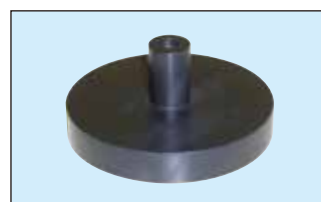

CP-U-40/60/80  
圧縮板

## アプリケーション



樹脂引張試験



コネクタ抜去力試験

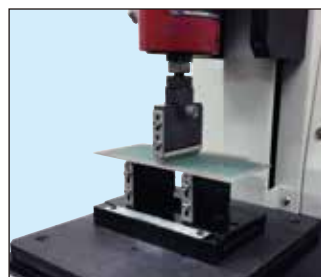

基板曲げ試験



容器圧縮試験

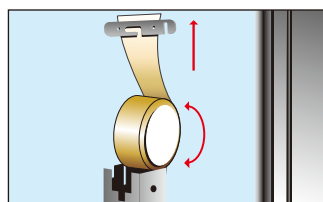

テープ粘着力試験

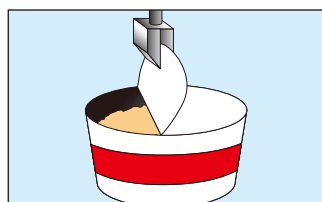

シール剥離試験



開口力試験

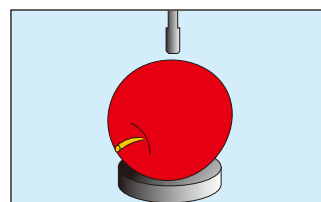

くだもの等の進入弾性試験

# ■ ソフトウェア FTN-3001

## 計測画面

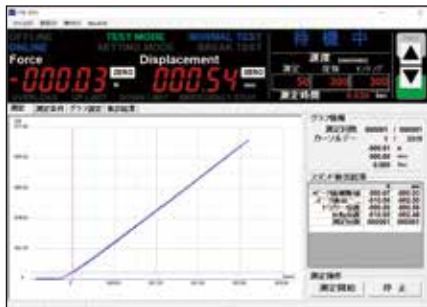

- リアルタイムデータ取得、荷重-変位のグラフ描画
- 最大値、破断値の取得、表示
- カーソルによるポイント追従機能

## 条件画面



- 連続測定設定
- ロードセルチャンネル選択
- 荷重および変位制御設定

## 集計画面



- 代表値の集計結果を表示
- 集計欄をCSV形式にて出力

# ■ 仕様

モデル	FTN1-13A/500		FTN1-13A/2000	FTN4-15A
最大負荷	500N		2kN	50N
ストローク	390mm			
測定速度範囲	5~300mm/min		5~125mm/min	5~1000mm/min
移動速度範囲	5~300mm/min			5~1000mm/min
速度分解能	0.1mm/min			
分解能	荷重	5000表示	4ケタ表示	
		2000表示	4ケタ表示	
		10000表示	5ケタ表示	
	変位	0.01mm		
精度	荷重	±0.2% F.S.		
	変位	±0.2mm		
適応ロードセル	M-3000シリーズ UPシリーズ			
アナログ出力	荷重 ±10V			
テーブルサイズ	W174 × D200mm			
駆動モータ	ステッピングモータ			
変位検出	ロータリーエンコーダ			
安全機構	非常停止スイッチ 上下ストロークハードリミットスイッチ オーバーロード停止			
サイズ	W300 × D400 × H828mm			
質量	約40kg			
電源	単相 AC100V~AC240V 3A			
標準セット	試験機本体 ロードセル1個 ソフトウェア FTN-3001 (CD-ROM)			試験機本体 ロードセル1個 ソフトウェア FTN-2008P (CD-ROM)
オプション	追加ロードセル 安全カバー 治具			

## ■ 外観図

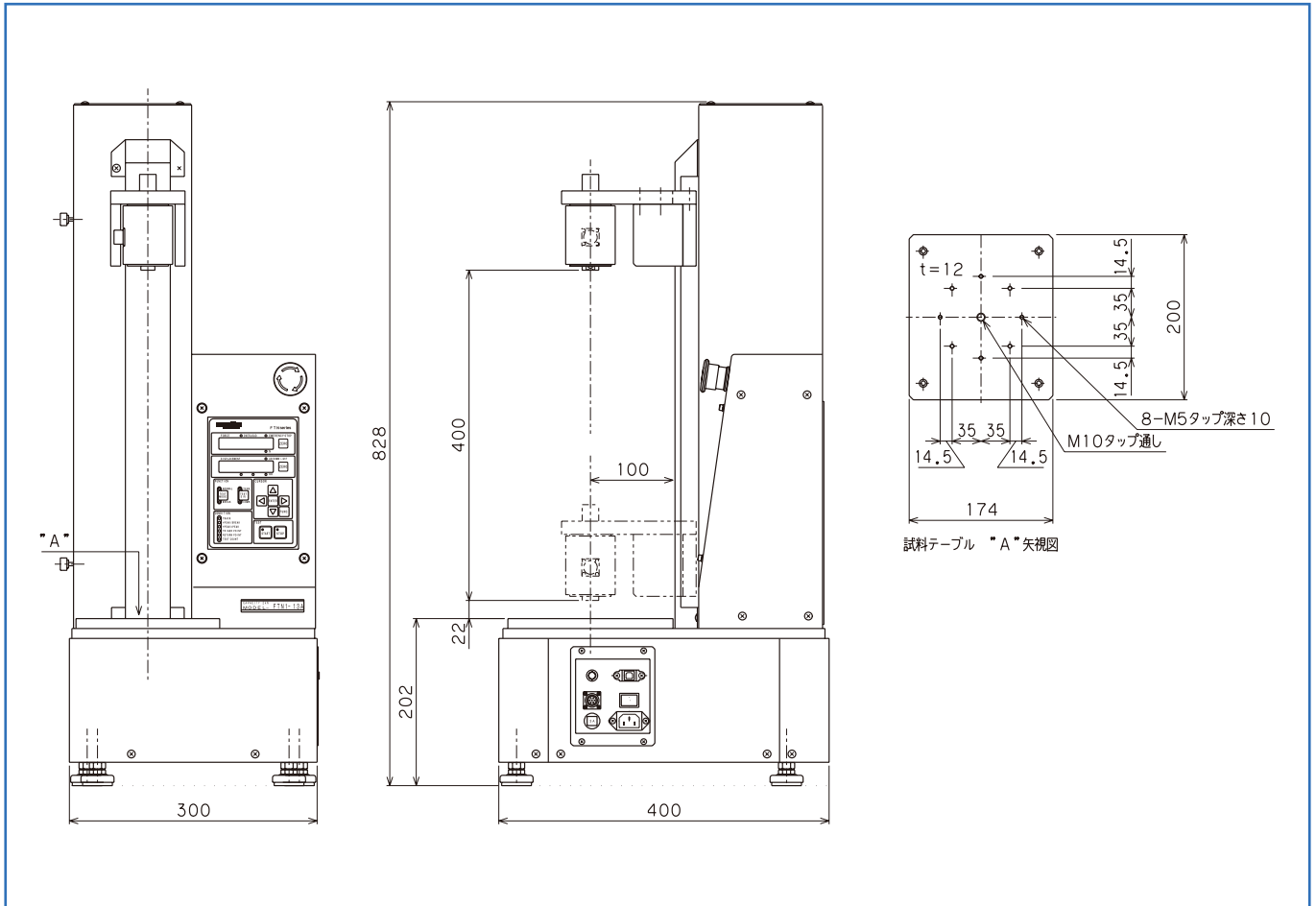

## アフターサービス

●トレーサビリティおよび修理、校正、検定、書類作成については、弊社サービスまたは各営業所にお問い合わせください。

※サービス

●西日本 Tel. 072-966-9011 ●東日本 Tel. 046-227-0199

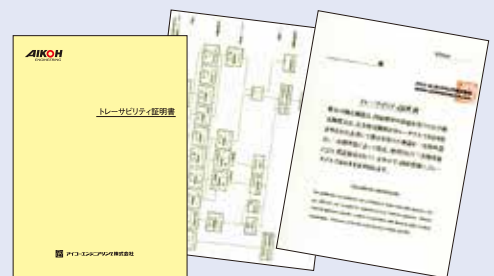

※仕様は予告なく変更する場合がございます。

製造元

**アイコーエンジニアリング株式会社**

<https://www.aikoh.co.jp>

東京営業所 〒136-0071 東京都江東区亀戸1丁目28-6 タニビル4階  
Tel. 03-5858-8816(代) Fax. 03-5858-8836

名古屋営業所 〒480-1153 愛知県長久手市作田2丁目210  
Tel. 0561-64-2331(代) Fax. 0561-64-2332

大阪営業所 〒578-0984 大阪府東大阪市菱江2丁目15-7  
Tel. 072-966-9011(代) Fax. 072-966-9017

Overseas sales dept.

Osaka office 2-15-7, Hishie, Higashi Osaka-shi,  
Osaka, 578-0984, Japan  
Tel. +81-72-966-9011 Fax. +81-72-966-9017

